

STARVIS Sterlight Camera

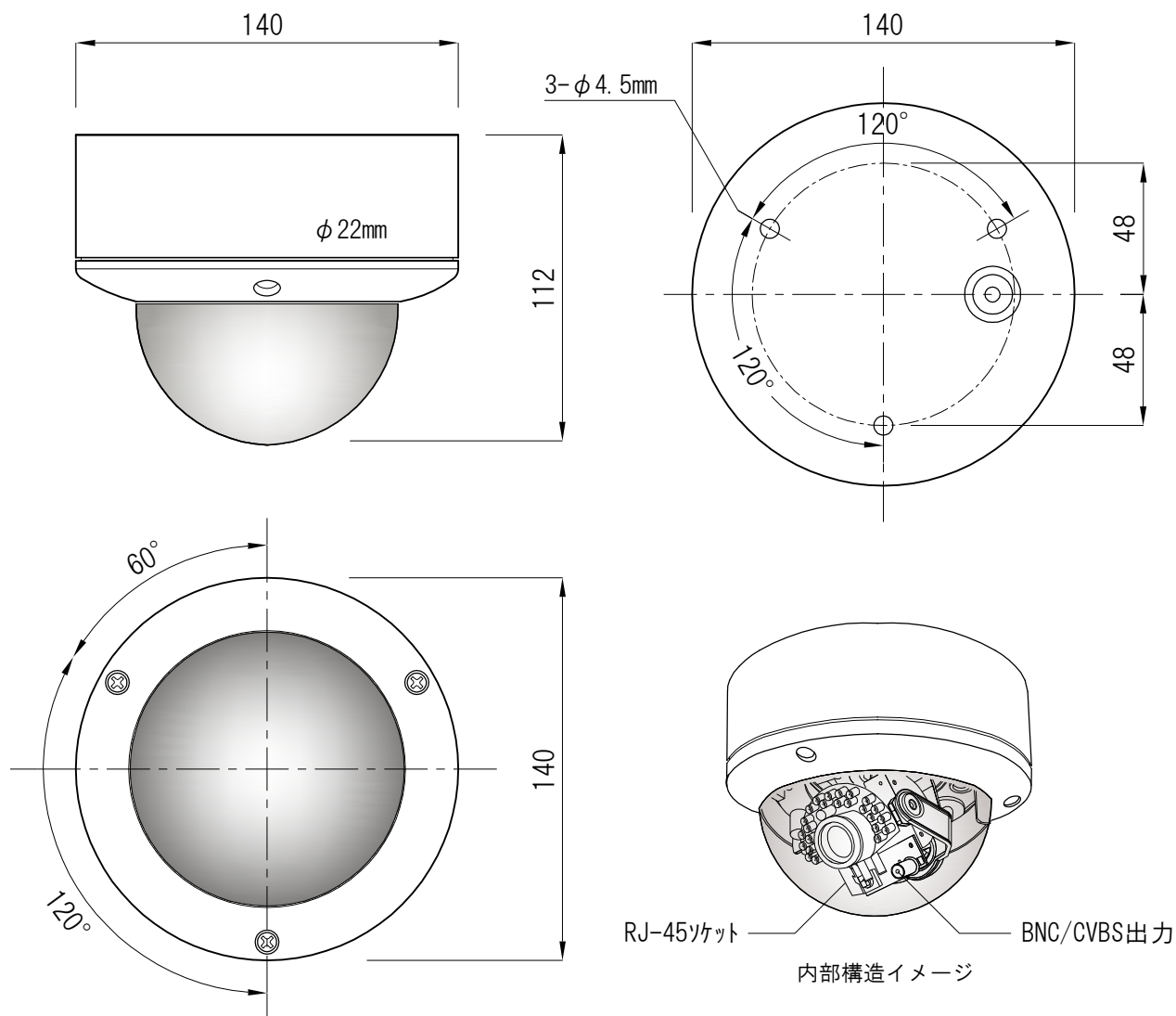

搭載レンズ仕様：Aspherical (非球面) 2Mega AV2. 8-12mm/f1. 3/D&N対応
 搭載赤外線LED仕様：IR LEDx30個(高視認性 HP Refraction x6個含)照射距離/25~30m

機器名称	SNC-WDL2132MS-II (1.3 Mega Pixel IP カメラ)		ネットワーク	各種機能/仕様
センサー形式	1/3" Sony STARVIS	各種機能設定	WEB	イーサネット
最高解像度	1280x1024@30fps	A E S	○	転送ビットレート
映像解像度	1280x1024, 1280x960@30fps 1280x720, 720x480@30fps	A G C	○	サポ-トプロトコル1
映像フレームレート	全映像30fps以上	A T W	○	サポ-トプロトコル2
映像圧縮方式	H. 264・MPEG4・M-JPEG	F O G	○	映像ストリーミング
二次映像出力	1. 0Vp-p/75Ω・YPbPr	A W B	○	音声ストリーミング
被写体照度	0. 02lx @ f1. 2	Sens-Up	○	音声帯域
S N比	52db 以上	B L C	○	シャッター速度
温度環境	-10℃~+50℃	I C R-CUT	○	セキュリティー
湿度環境	20%~90%(結露なき事)	F L	○	アラームイベント
機器色調	アイボリー基調	DAY&NIGHT	○	マルチキャスト
電源電圧	DC 12V/9. 0W(PoE)	MIRROR	○	ユーザー
消費電流	MAX 770mA	D N R	○	モーションディテクト
機器重量	550 g	W D R	○	RS-485制御
機器寸法	W140 x H112mm	3 D機構	○	ボーレート